

# Mode d'emploi du Digicab

# Sommaire

Qui sommes-nous ? .....	03
Fonctionnement du Digicab .....	03
Aux partenaires .....	04
Liste des éléments .....	05
Présentation de l'extérieur du produit .....	06
Montage du Digicab .....	06
Changement de câbles .....	07
Sécurité et protection .....	11
Nettoyage et entretien du Digicab .....	11
Spécifications techniques .....	12
App MyDigicab .....	13
FAQ .....	15
A propos .....	17
Contact .....	17

# Qui sommes nous ?

DooH it est une régie publicitaire innovante qui a pour vocation de réconcilier les audiences avec la publicité.

Pour se faire, DooH it dispose de différents écrans publicitaires dotés notamment d'une intelligence artificielle intégrée, très performante. Ces supports sont capables d'identifier le type d'audience exposée et son niveau d'attention au contenu publicitaire afin de mieux contextualiser les boucles diffusées.

Ces écrans sont également au service des cibles puisque des bornes de rechargement de téléphones y sont intégrées. Ces solutions sont positionnées à bord des VTC, dans des lieux de vie du quotidien (centres commerciaux, autoroutes, coworkings) et sur des événements.

## Fonctionnement du Digicab

Le Digicab est un dispositif de rechargement de smartphone diffusant du contenu publicitaire ciblé à son utilisateur. Les câbles lumineux multi-embouts (micro USB / Lightning / USB C) permettent à tous les utilisateurs de profiter du service de rechargement.

En s'asseyant devant la tablette, les passagers lancent le processus de ciblage et une boucle publicitaire affinitaire est diffusée. Les publicités sont agrémentées de contenus informatifs d'actualité, de bons plans ou d'écran de relaxation vidéo.

Une fois installée, la tablette n'a pas besoin d'être allumée. Elle s'allume automatiquement au démarrage du véhicule et s'éteint lorsqu'on coupe le moteur. L'utilisateur n'a pas besoin non plus d'interagir avec l'écran tactile : les vidéos publicitaires et informatives se suivent et se répètent.

Si le passager ne souhaite pas profiter du service publicitaire du Digicab, il peut s'asseoir sur le siège passager situé derrière le conducteur pour ne pas lancer le processus de ciblage et de diffusion de vidéos.

L'ADN de DooH it repose sur le revenu sharing, c'est pourquoi à chaque course, votre Digicab vous rapporte de l'argent. Le prix est fixé à 30 centimes d'euros par course de plus de trois minutes et ne peut s'effectuer seulement s'il y a diffusion de contenu publicitaire. L'orientation et la non-obturation de la caméra de la tablette est donc primordiale si vous voulez profiter de votre rémunération à chaque course.

Vous pouvez suivre l'évolution de vos revenus directement sur le tableau de bord de votre application MyDigicab. Nous nous engageons à vous verser vos gains à la fin de chaque trimestre, tous les trois mois.

Plus d'informations sur [doohit.fr](https://doohit.fr)

## Aux partenaires

Merci d'avoir choisi le Digicab. Veuillez lire attentivement le mode d'emploi avant toute utilisation. Conservez-le pour vous y reporter ultérieurement.

## Informations DEEE

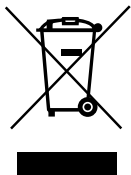

Tous les produits portant ce symbole deviennent des déchets d'équipements électriques et électroniques (DEEE dans la Directive européenne 2012/19/UE) qui ne doivent pas être mélangés aux déchets ménagers non triés. Vous devez contribuer à la protection de l'environnement et de la santé humaine en apportant l'équipement usagé à un point de collecte dédié au recyclage des équipements électriques et électroniques, agréé par le gouvernement ou les autorités locales. Le recyclage et la destruction appropriés permettront d'éviter tout impact potentiellement négatif sur l'environnement et la santé humaine. Contactez l'installateur ou les autorités locales pour obtenir plus d'informations concernant l'emplacement ainsi que les conditions d'utilisation de ce type de point de collecte.

## IC

Le présent appareil est conforme aux normes. Son fonctionnement est soumis aux deux conditions suivantes : (1) cet appareil ne doit pas causer d'interférences et (2) cet appareil doit accepter toutes les interférences, y compris celles qui pourraient provoquer un fonctionnement non souhaitable de l'appareil.

## CE



Par la présente, nous, DooH it, déclarons que cet équipement est conforme aux exigences fondamentales et aux autres dispositions relatives de la directive 2014/53/UE.

Le boîtier des câbles est en « Mélanges PC (polycarbonate) / ABS (acrylonitrile butadiène styrène) ce qui signifie qu'il est ignifugé donc qui ne présente pas de problèmes pour contenir du matériel électronique ».

**Visible seulement après achat du produit.**

**Visible seulement après achat du produit.**

**Visible seulement après achat du produit.**

**Visible seulement après achat du produit.**



**Visible seulement après achat du produit.**

**Visible seulement après achat du produit.**

**Visible seulement après achat du produit.**

**Visible seulement après achat du produit.**

# App MyDigicab

## Etape 1 - Télécharger l'app

Avant de pouvoir commencer à utiliser le Digicab, veuillez télécharger l'application sur votre store préféré :



MyDigicab



Vous pouvez aussi scanner ce QR code !

## Etape 2 - Ouvrez l'app

Ouvrez l'app MyDigicab ①. Lisez attentivement le tutoriel pour bien débuter avec le fonctionnement de l'app ②. Appuyez sur le bouton «Créer-en un» pour commencer à vous créer un compte ③. Remplissez tous les champs pour pouvoir lier l'application au Digicab ④. Si vous avez du mal à rentrer ou à scanner l'ID de votre Digicab rendez-vous à l'étape n°3 à la page suivante.

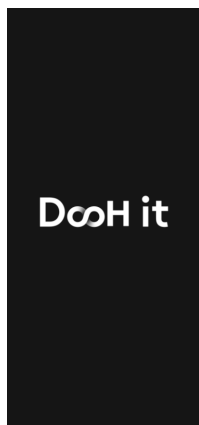

①

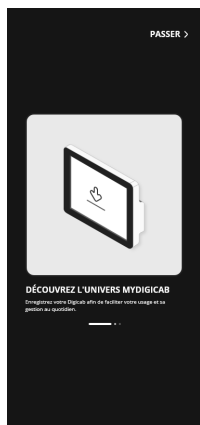

②

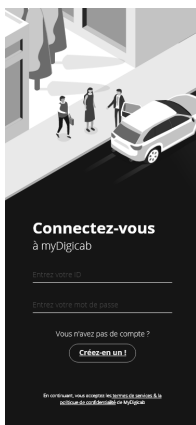

③

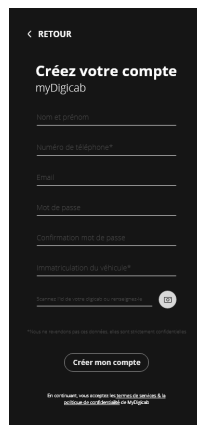

④

# App MyDigicab

## Etape 3 - Connecter physiquement l'app et le Digicab

Lors de la création de votre compte, il vous ai demandé de rentrer manuellement ou de scanner l'ID de votre Digicab ①. Après avoir cliqué sur le bouton de l'appareil photo à côté du champ en question, une popup s'ouvrira pour vous demander l'autorisation d'utiliser votre appareil photo ②. Si celle-ci n'apparaît pas, l'application vous montrera directement l'écran suivant ③.

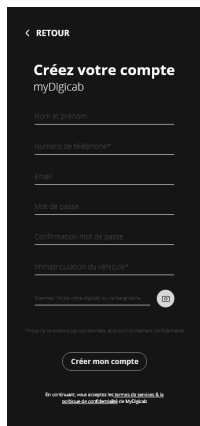

①

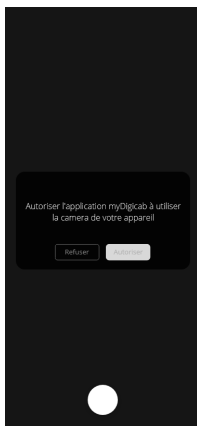

②

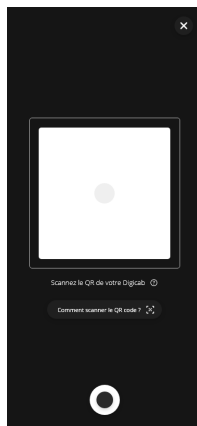

③

## Allumez maintenant le Digicab

Une fois celui-ci allumé et fonctionnel, vous allez devoir réaliser une manipulation sur l'écran du Digicab. Appuyez 1 fois en haut à gauche, 1 fois en haut à droite, 1 fois en bas à droite puis une fois en bas à gauche ①. Après cette manipulation, un QR code s'affiche à l'écran : scannez-le ②.

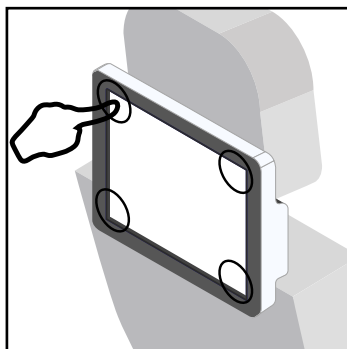

①

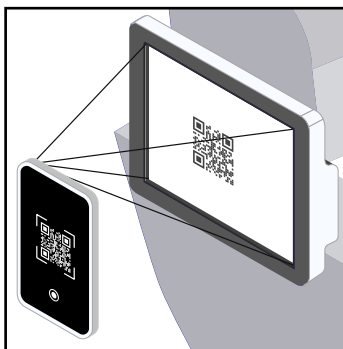

②

# FAQ

Questions	Solutions
Je souhaite remplacer les câbles fournis avec le Digicab par mes propres câbles ?	Malheureusement vous ne vous pas choisir des câbles personnalisés de rechargement. Mais dès que ceux-ci sont défectueux, contactez-nous, nous vous en enverrons de nouveaux !
J'ai reçu une notification dans l'application MyDigicab qui m'informe que ma tablette n'est pas connectée	Si votre Digicab n'est pas en ligne depuis plus de 48h, vous recevrez une notification vous l'indiquant. Si votre tablette est allumée et fonctionnelle mais que le dispositif est toujours indiqué comme «hors ligne» veuillez contacter notre SAV via l'application MyDigicab.
Puis-je changer la luminosité ?	La luminosité de votre Digicab s'adapte en fonction de l'heure de la journée. Si vous constatez une gêne de votre clientèle, merci de nous faire un retour dans l'onglet «Messages» de votre application MyDigicab.
Je ne veux pas de cette publicité	Les publicités diffusées sur votre Digicab sont sélectionnées et filtrées par nos soins afin de garantir un service adapté à son audience. Si vous estimez qu'un contenu publicitaire porte préjudice à votre activité, merci de nous contacter via l'application MyDigicab.
Mon Digicab ne diffuse pas de vidéo, pourquoi ?	Si la diffusion de contenus publicitaires ciblés ne fonctionne pas, c'est que le Digicab ne détecte pas le passager, et donc que la tablette n'est peut-être pas bien orientée. Vérifier si l'écran, et la caméra, sont bien en face de l'utilisateur et si l'objectif n'est pas bloqué ou sale. Si le Digicab reste sur l'écran « DooH it » malgré une bonne orientation de la tablette, merci de nous contacter via l'onglet « Messages ».
Une seule vidéo est diffusée, pourquoi ?	Nous nous efforçons d'actualiser les boucles vidéo le plus souvent possible, cependant il se peut que le processus prenne plus de temps que prévu. C'est pour ça qu'une vidéo par défaut est déjà présente sur la tablette et est jouée s'il n'y a pas d'alternatives. Cela n'affecte en rien le fonctionnement du Digicab. Si vous constatez la diffusion d'une seule et unique vidéo pendant plusieurs jours d'affilés, merci de nous contacter via l'onglet « Messages ».
Le message "Update in Progress" reste bloqué sur ma tablette, pourquoi ?	Si vous constatez que le message suivant « Update in Progress » reste anormalement longtemps affiché sur l'écran, merci de contacter notre SAV via l'onglet « Messages ». Ce message est censé apparaître quelques secondes à chaque fin de session et mise à jour.
Un de mes câbles ne fonctionne plus, que faire ?	Vous pouvez contacter notre SAV directement via l'application dans l'onglet « Messages » et nous vous en enverrons un nouveau. En cas de demandes abusives ou trop nombreuses, DooH it se réserve la possibilité de facturer l'envoi de nouveaux câbles.

# FAQ

Questions	Solutions
Comment remplacer un câble du Digicab ?	Pour remplacer un câble usé, vous pouvez retrouver toutes les instructions détaillées à la <b>page 9</b> de ce manuel.
Comment faire apparaître le QR code d'identification Digicab ?	Pour faire apparaître le QR code d'identification du Digicab, il vous suffit de suivre le tutoriel présent dans l'app MyDigicab.
Je souhaite ranger/cacher le Digicab en fin de journée, comment faire ?	Vous pouvez désolidariser la tablette de sa fixation à l'appui-tête afin de ranger le Digicab sous le siège passager ou dans la poche du siège. Vous pouvez aussi mettre un pull ou une veste sur le siège passager afin de camoufler le dispositif lorsque votre véhicule est en stationnement. N'oubliez pas de positionner correctement le Digicab une fois la tablette remise en place afin de bénéficier pleinement de votre rémunération à chaque course.
La tablette est sur le menu d'accueil, que faire ?	Si votre tablette n'est plus sur l'application Digicab mais sur l'écran d'accueil Android, c'est qu'un problème est survenu. Pour relancer l'application, il faut d'abord vérifier que l'application par défaut soit la bonne. Pour ce faire : <ul style="list-style-type: none"><li>- Aller dans « Paramètres »</li><li>- Puis « Applis et Notifications »</li><li>- Puis « Applications par défaut »</li><li>- Cliquer sur « Application sur la page d'accueil »</li><li>- Choisir « Digicab » (ou « FullscreenActivity » selon les versions)</li><li>- Revenez ensuite sur le menu principal grâce au bouton du milieu et l'application Digicab devrait se relancer.</li></ul> Si vous n'y arrivez pas, contactez au plus vite notre SAV via l'onglet « Messages », nous vous guiderons pas à pas pour restaurer votre Digicab



# A propos

## **Fabriquant**

Le Digicab est un produit développé par DooHit, 27 rue des Renaudes, 75017 PARIS, France.

## **Nom du produit**

*Digicab*, version 1.0

# Contact

DooHit

## **SAV**

Contactez dès à présent notre SAV :

- sav@doohit.fr
- au 01 77 32 78 80
- directement depuis l'app MyDigicab dans l'onglet «Contact»